

## 1. Comment fonctionne ce store précisément ?

Le panneau solaire photovoltaïque capte la lumière solaire et la transforme en énergie pour charger la batterie. Le store peut donc continuer à fonctionner même en cas de journée peu ensoleillée grâce à l'énergie stockée dans la batterie. Le panneau solaire doit bien entendu toujours être suffisamment exposée au soleil. Le champ d'application du Topfix Solar est donc déterminé géographiquement en fonction de ce facteur et des conditions climatiques courantes.

## 2. Le Topfix Solar peut-il être utilisé dans tous les pays ?

Le Topfix Solar est disponible dans le monde entier, pour les pays situés entre 52° Nord et Sud sur la carte ci-dessous. Ce champ d'application correspond aux zones où le soleil fournit suffisamment d'énergie pour éclairer le panneau solaire et générer de l'énergie.

Il n'est pas exclu que le Topfix Solar fonctionne également dans des zones situées en dehors de ces latitudes. Il existe des outils utiles pour vérifier si l'orientation et l'énergie du soleil sont suffisantes, par exemple l'application Solar by Somfy app.

Toute utilisation hors de la zone déterminée par Renson n'est pas conforme. Dans ce cas, et par la négation des instructions reprises dans le manuel d'utilisation, le bon fonctionnement du store ne sera pas garanti et la responsabilité de Renson ainsi que la garantie ne seront pas prises en compte.



### 3. Y a-t-il des éléments importants pour l'installation ?

N'installez jamais le panneau solaire sous une avancée ou à l'ombre. Les cellules sensibles à la lumière doivent toujours être libres et accessibles par la lumière solaire, ne placez rien devant. Veillez à ce que le panneau solaire ne soit pas recouvert de neige et que les cellules ne soient pas cachées par des plantes, une avancée de toiture, etc.

En cas de situations suivantes, Renson conseille de pas monter le Topfix Solar.



#### **Vous avez des doutes concernant une protection solaire extérieure fonctionnant à l'énergie solaire ?**



L'application 'Somfy Solar app' vous permet de voir les possibilités d'une solution solaire dans un environnement spécifique. Disponible gratuitement dans App store et via Google Play.



### 4. Une protection Topfix Solar est-elle compatible avec une installation intérieure ?

Oui. À cet effet, il faut percer une ouverture de 18 mm de diamètre dans le mur ou le toit. Le connecteur étanche à l'eau mesure 17,8 mm.

La commande est possible via 1 émetteur à 1 canal (réf. 33115) et 1 émetteur à 5 canaux (réf. 33113).

Si vous optez pour l'émetteur à 5 canaux, vous devez choisir le numéro auquel vous voulez coupler le store.

Topfix Solar dispose également d'un capteur de vent compatible (33223).

### 5. Quelle est l'autonomie du moteur ?

**En d'autres mots combien de jours le moteur peut-il fonctionner sans soleil ou combien de fois le store peut-il être enroulé et déroulé avec une batterie chargée ?**

Dépend d'une série de facteurs parmi lesquels la grandeur du store, la température, l'orientation, l'angle d'incidence solaire sur la cellule, si l'air est rare ou non,...

Nos tests montrent que :

- Résultats test sur dimensions 4 m L x 3 m H avec batterie complètement chargée et cellule solaire couverte. Avec une batterie complètement chargée le moteur du Topfix Solar peut faire 100 mouvements ou 50 cycles.

## 6. Quel est le délai de déchargement de la batterie à l'installation ?

La batterie est entièrement chargée à la production et à chaque commande un autocollant est collé sur la batterie avec la date de charge. Après 6 mois, la batterie est déjà déchargée de 30 %.

## 7. Quel est le chargeur pour la batterie et comment fonctionne-t-il ?

C'est le chargeur pour la batterie. Peut être commandé via RIO lors de la configuration du screen Topfix Solar (33178 - 12V battery charger for Topfix Solar + adapter cable).

- Topfix Solar avec moteur radiocommandé

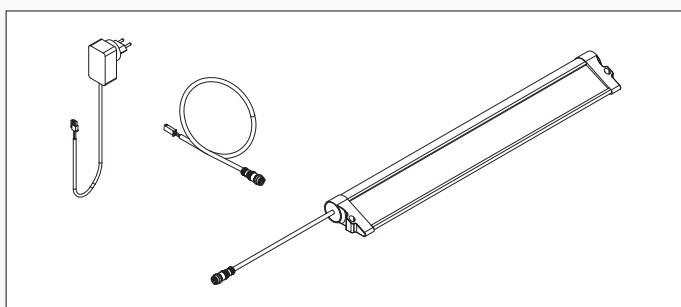

Desserrez la connexion entre le moteur et l'aile solaire.  
Connectez le câble de charge à l'aile solaire et à l'alimentation électrique.  
Branchez-le sur une prise de 230 V pour charger la batterie.

## 8. Comment se déroule la programmation du moteur ?

Pour ce faire, reportez-vous aux instructions de montage.

## 9. Comment le moteur est-il remplacé ?

Le remplacement du moteur s'effectue selon le même principe que pour le Topfix normal, mais il faut ici desserrer l'embout du côté du moteur.

## 10. Quel type de moteur est utilisé avec le Topfix Solar ?

Le Topfix Solar est équipé d'un moteur radiocommandé.

Moteur	
Tension	12 V
Fréquence radio	868,30 MHz
Indice de protection	IP 44
Température d'utilisation	-10°C/+60°C
Nombre maximal de points de commandes associés	29
Isolation électrique	Classe III

## 11. Le moteur ne réagit pas et semble en panne

Comme ce moteur est alimenté par une batterie, la fréquence de détection de signal de ce moteur a été réduite de moitié. Le moteur scanne donc la présence d'un signal toutes les 2 secondes. Il est donc possible que lorsque vous voulez activer le store, celui-ci ne réagisse pas immédiatement. Il suffit d'appuyer un peu plus longtemps sur la commande et le store sera activé.

Si le moteur ne réagit pas, vérifiez si la LED clignote en cours d'utilisation afin d'exclure que la cause se situe au niveau de l'émetteur portatif.

Le panneau solaire a besoin de la lumière du soleil pour charger sa batterie.

Le panneau solaire est-il situé dans un endroit ensoleillé ? S'il y a beaucoup d'ombre, il se peut que la batterie soit déchargée.

Vérifiez également que le connecteur du panneau solaire est toujours correctement connecté au câble du moteur.

## 12. Le client reçoit-il systématiquement un chargeur ?

Non. Il peut commander un chargeur en option via RIO. 33178 – Chargeur de batterie 12V pour Topfix solar + câble d'adaptateur.

## 13. Comment ajouter un nouvel télécommande ?

- **Étape 1** - Prenez la télécommande déjà couplée. Si vous utilisez une télécommande à 5 canaux : sélectionnez le canal à copier. Maintenez le bouton A enfoncé jusqu'à ce que le store commence à bouger. Regardez dans quelle direction le store se déplace (vers le haut ou vers le bas).
- **Étape 2** - Prenez la nouvelle télécommande. Si vous utilisez une télécommande à 5 canaux : sélectionnez le canal souhaité. Regardez dans quelle direction le store se déplace (vers le haut ou vers le bas) et appuyez sur la flèche correspondant à cette direction (haut ou bas) sur la télécommande. Effectuez cette opération dans les 5 secondes. La nouvelle commande à distance a été ajoutée.
- **Étape 3** - En cas d'échec de la procédure, réessayez.

## 14. Comment copier les télécommandes ?

Appuyer sur le bouton gauche de la télécommande 1. Ensuite, appuyer sur le bouton de la télécommande 2, puis déplacer la flèche de l'émetteur (vers le haut ou vers le bas).

## 15. Comment accéder aux réglages d'usine ?

Pour un télécommande déjà utilisé : Via le bouton droit au dos de l'émetteur.

Pour un nouvel télécommande : L'alimentation doit être connectée pendant 2 secondes.

Le moteur effectue 2 mouvements. Au deuxième mouvement, l'émetteur revient aux réglages d'usine.